

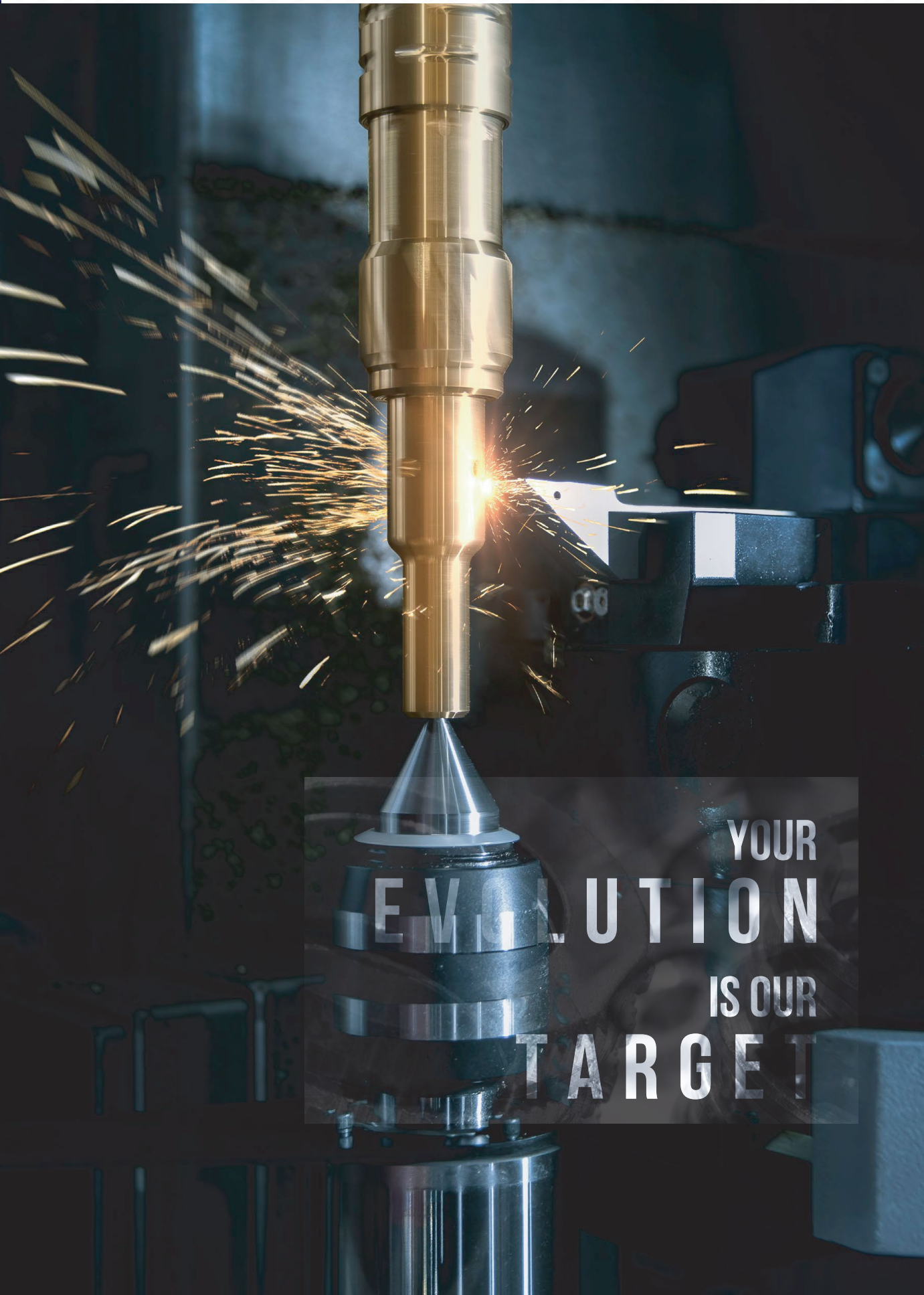

CÔNG TY CỔ PHẦN CƠ KHÍ CÔNG NGHỆ CAO ASIMO

Asimo high-tech mechanical joint stock company



YOUR
EVOLUTION
IS OUR
TARGET

SỰ PHÁT TRIỂN CỦA KHÁCH HÀNG LÀ MỤC TIÊU CỦA CHÚNG TÔI

TỔNG QUAN ASIMO

Được thành lập từ năm 2012 bởi những kỹ sư tâm huyết với ngành gia công cơ khí.

Với đội ngũ kỹ sư, công nhân trình độ cao cùng hệ thống máy móc thiết bị đồng bộ, hiện đại, **ASIMO TIÊN PHONG** trong lĩnh vực gia công chi tiết cơ khí có tính phức tạp cao, cung cấp cho khách hàng các giải pháp về sản phẩm để thay thế cho nguồn nhập khẩu, đảm bảo dây chuyền sản xuất của khách hàng hoạt động ổn định, hiệu quả.

ASIMO luôn nỗ lực **SÁNG TẠO**, đề xuất các phương án cải tiến nhằm gia tăng giá trị cho khách hàng

ASIMO thể hiện sự **CAM KẾT** cao về chất lượng với những sản phẩm do mình sản xuất, thời gian giao hàng đúng hạn.

Tại **ASIMO**, mọi cán bộ công nhân viên đều được truyền đạt rằng: **Chính khách hàng là người trả lương cho chúng ta!**

YOUR
EVOLUTION
IS OUR
TARGET

CÔNG TY CỔ PHẦN CƠ KHÍ CÔNG NGHỆ CAO ASIMO

- 📍 | **Trụ sở:** Số 25B lô 14 đường Trần Khánh Dư, KĐT mới Hòa Vượng, phường Lộc Vượng, TP Nam Định, tỉnh Nam Định
- 📍 | **Phân xưởng CNC:** Số 21 xóm Núi, thôn Tiên Hùng, xã Nguyên Khê, huyện Đông Anh, TP Hà Nội
- ☎ | 090 472 5558 🌐 | www.asimojsc.vn ✉ | info@asimojsc.vn



TẦM NHÌN

“
Trở thành nhà gia công cơ khí **hàng đầu Việt Nam**,
tham gia vào **chuỗi cung ứng toàn cầu**.”





SỨ MỆNH

ASIMO cung cấp các giải pháp thay thế nguồn linh kiện nhập ngoại, tối ưu chi phí sản xuất cho khách hàng, **góp phần chấn hưng ngành cơ khí Việt Nam**



GIÁ TRỊ CỐT LÕI



TIÊN PHONG



SÁNG TẠO



CAM KẾT



SẢN PHẨM

- Đầu vòi phun
- Nhông, xích, con lăn
- Trục
- Các sản phẩm đúc
- Các chi tiết cơ khí khác



SỰ PHÁT TRIỂN CỦA KHÁCH HÀNG LÀ MỤC TIÊU CỦA CHÚNG TÔI





SỰ PHÁT TRIỂN CỦA KHÁCH HÀNG LÀ MỤC TIÊU CỦA CHÚNG TÔI



ĐẦU VÒI PHUN



		
---	---	---



SỰ PHÁT TRIỂN CỦA KHÁCH HÀNG LÀ MỤC TIÊU CỦA CHÚNG TÔI



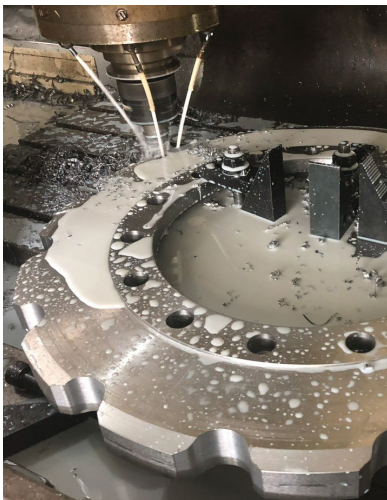







CÁC SẢN PHẨM ĐÚC

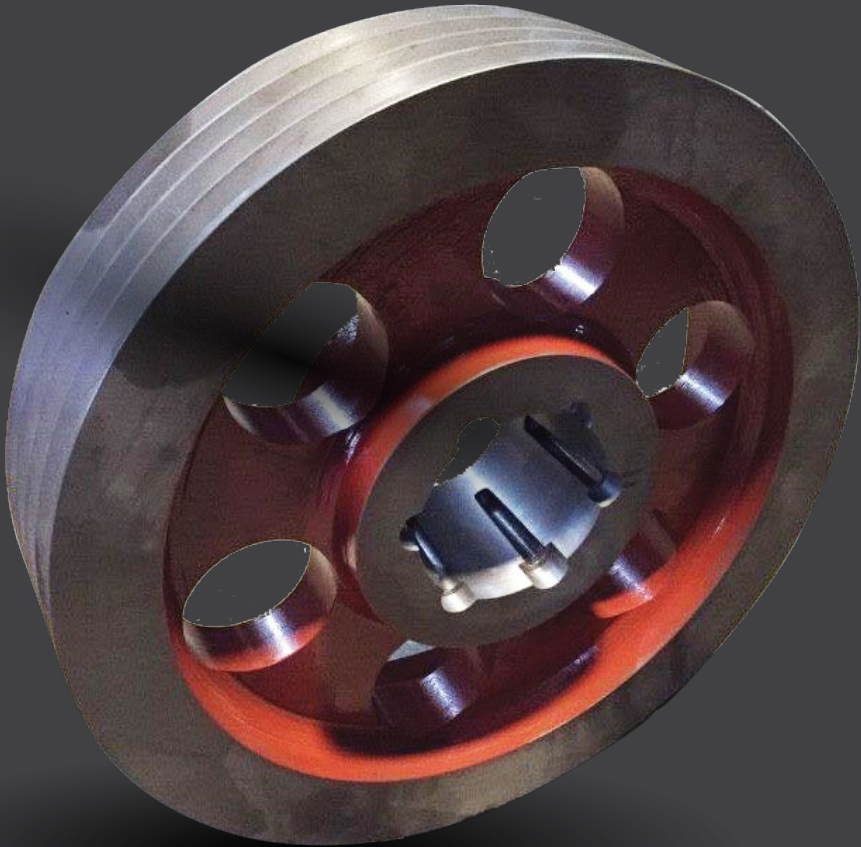

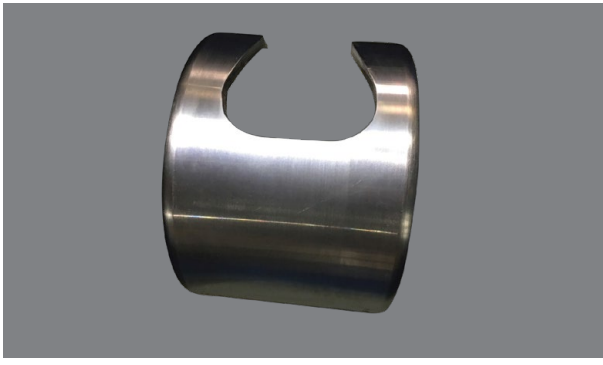

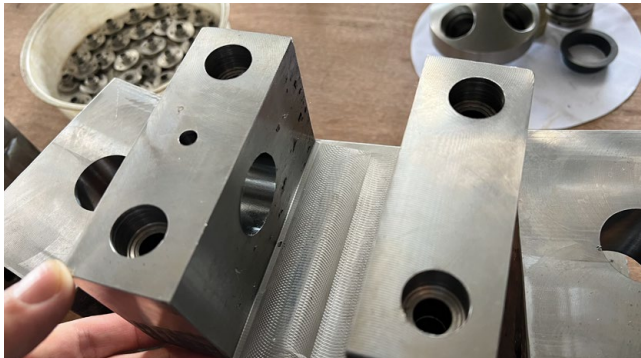
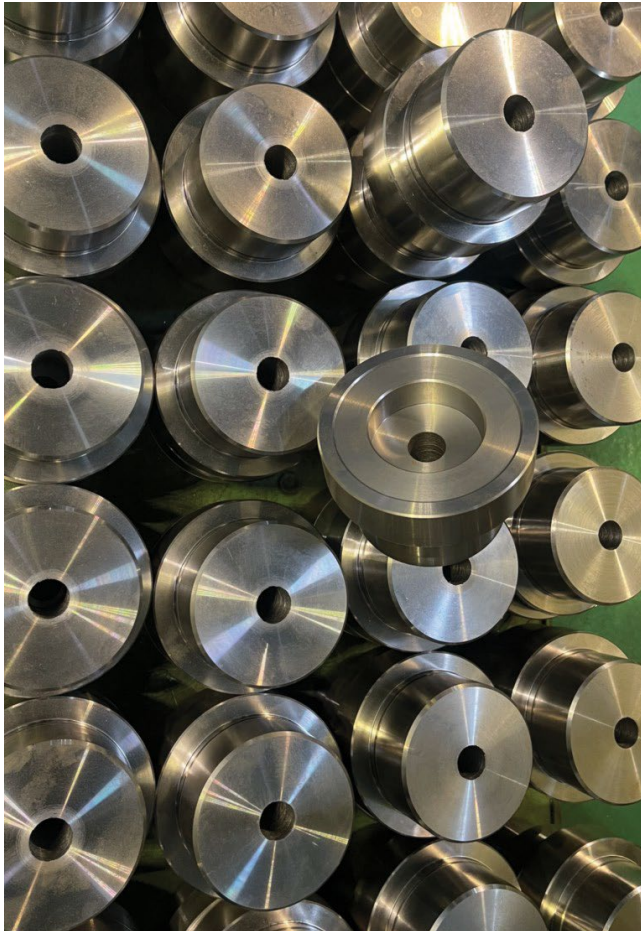
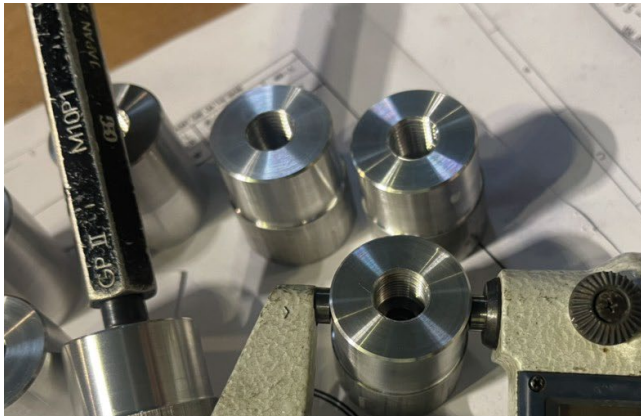



MÁY MÓC - THIẾT BỊ

MÁY CNC MILL-TURN 5 AXIS

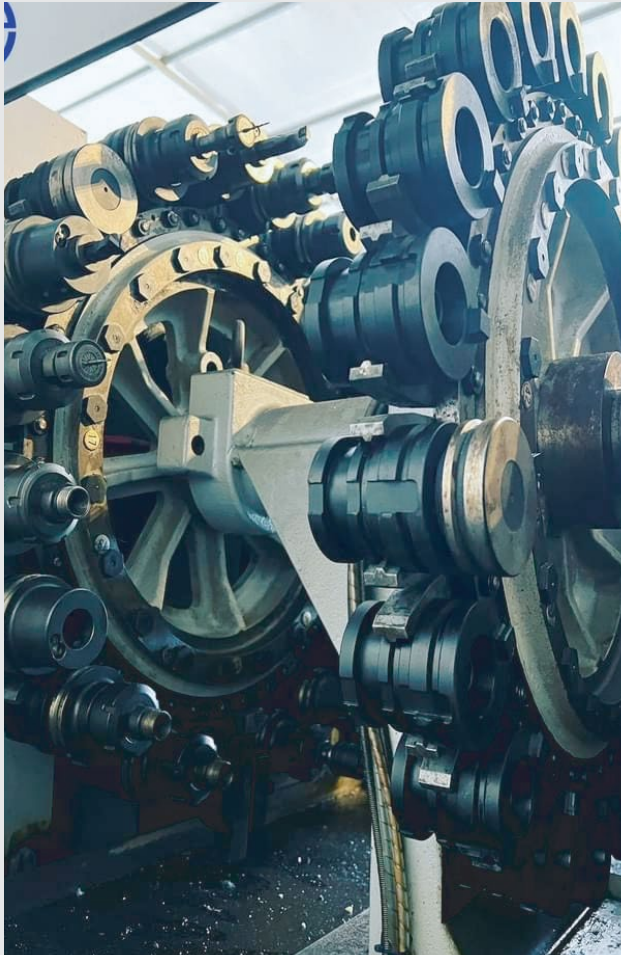

MÁY CNC MILL-TURN 5 AXIS

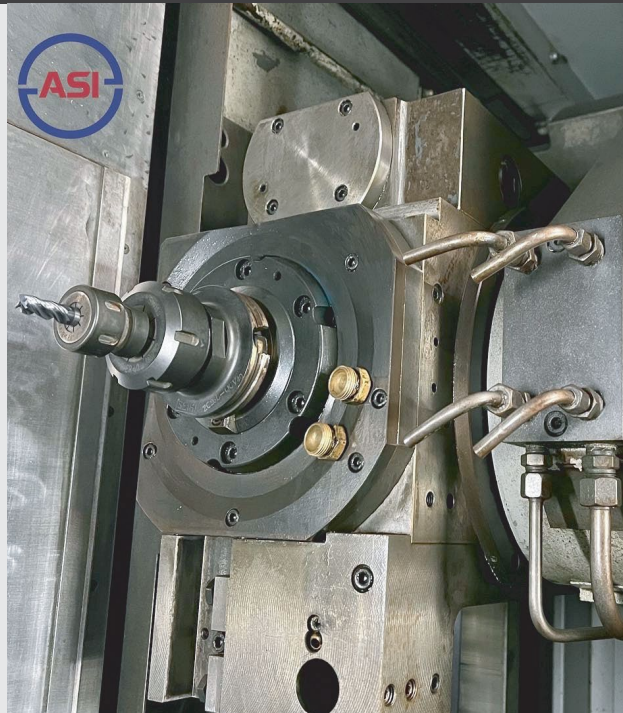

MÁY CNC MILL-TURN 7AXIS





MÁY TIỆN CNC



MÁY MÀI PHẪNG



MÁY TÔI CAO TẦN

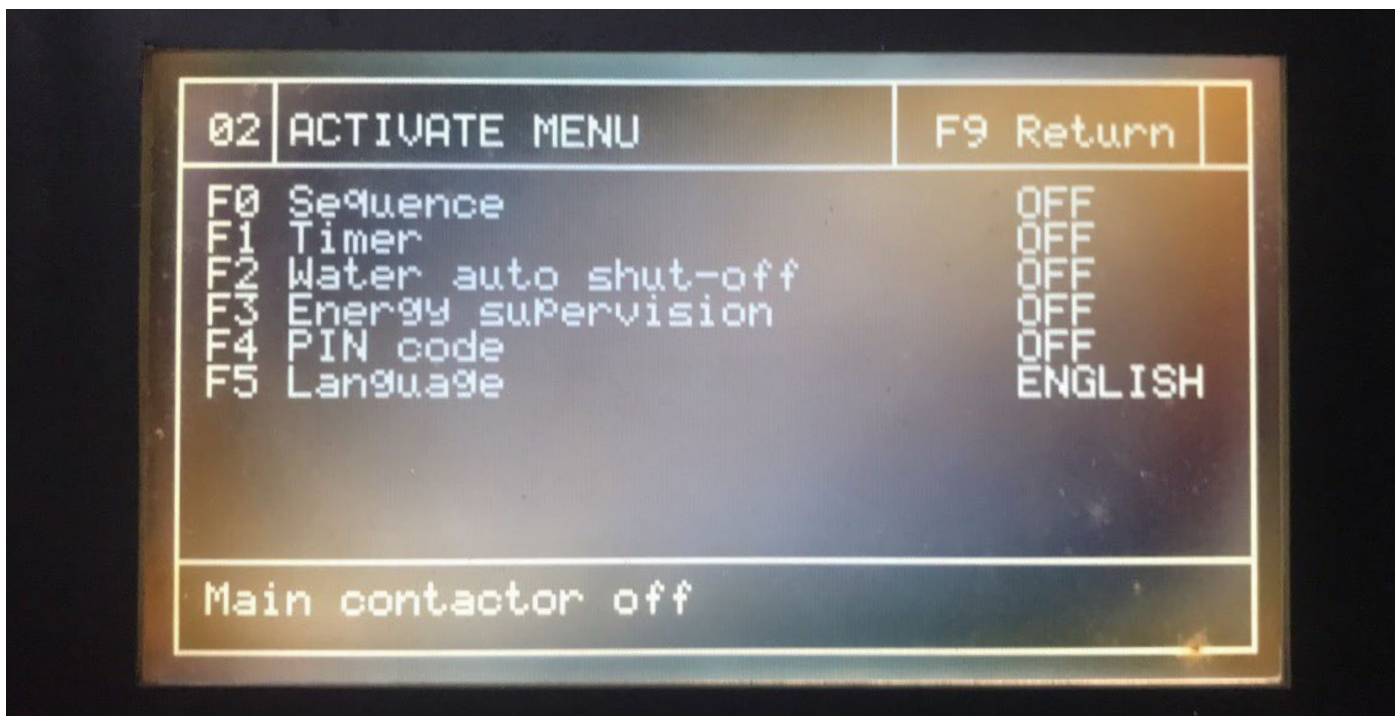

02	ACTIVATE MENU	F9 Return
F0	Sequence	OFF
F1	Timer	OFF
F2	Water auto shut-off	OFF
F3	Energy supervision	OFF
F4	PIN code	OFF
F5	Language	ENGLISH

Main contactor off



PHÂN XƯỞNG CNC



**GIẤY CHỨNG NHẬN ĐĂNG KÝ DOANH NGHIỆP
CÔNG TY CỔ PHẦN**

Mã số doanh nghiệp: 0600895930

Đăng ký lần đầu: ngày 06 tháng 02 năm 2012

Đăng ký thay đổi lần thứ: 3, ngày 19 tháng 09 năm 2022

1. Tên công ty

Tên công ty viết bằng tiếng Việt: **CÔNG TY CỔ PHẦN CƠ KHÍ CÔNG NGHỆ CAO ASIMO**

Tên công ty viết bằng tiếng nước ngoài:

Tên công ty viết tắt:

2. Địa chỉ trụ sở chính

25B lô 14 đường Trần Khánh Dư, khu đô thị mới Hoà Vượng, Phường Lộc Vượng, Thành phố Nam Định, Tỉnh Nam Định, Việt Nam

Điện thoại: 0914406363 – 0228.3677789

Fax:

Email:

Website:

3. Vốn điều lệ

Vốn điều lệ: 8.000.000.000 đồng.

Bằng chữ: Tám tỷ đồng

Mệnh giá cổ phần: 10.000 đồng

Tổng số cổ phần: 800.000

4. Người đại diện theo pháp luật của công ty

* Họ và tên: **NGUYỄN VIỆT TÂN**

Giới tính: *Nam*

Chức danh: **Giám đốc**

Sinh ngày: *28/12/1981*

Dân tộc: *Kinh*

Quốc tịch: *Việt Nam*

Loại giấy tờ pháp lý của cá nhân: *Thẻ căn cước công dân*

Số giấy tờ pháp lý của cá nhân: *036081025488*

Ngày cấp: *16/08/2021*

Nơi cấp: *Cục cảnh sát QLHC về TTXH*

Địa chỉ thường trú: *Số nhà 24 ngõ 44 Hào Nam, Phường Ô Chợ Dừa, Quận Đống Đa, Thành phố Hà Nội, Việt Nam*

Địa chỉ liên lạc: *Phòng 2501 toà nhà R4, khu đô thị Royal City, 72A Nguyễn Trãi, Phường Thượng Đình, Quận Thanh Xuân, Thành phố Hà Nội, Việt Nam*



TRƯỞNG PHÒNG

Phạm Thị Phương

Số:



GIẤY XÁC NHẬN

Về việc thay đổi nội dung đăng ký doanh nghiệp

Phòng Đăng ký kinh doanh: Tỉnh Nam Định
Địa chỉ trụ sở: 172 Hàn Thuyên (nơi tiếp nhận hồ sơ và trả kết quả: Trung tâm phục vụ hành chính công tỉnh Nam Định - số 40 Mạc Thị Bưởi, phường Vị Hoàng, Thành phố Nam Định, tỉnh Nam Định), Phường Vị Xuyên, Thành phố Nam Định, Tỉnh Nam Định, Việt Nam

Điện thoại: 02283212222 Fax:

Email: Website:

Xác nhận:

Tên doanh nghiệp: CÔNG TY CỔ PHẦN CƠ KHÍ CÔNG NGHỆ CAO ASIMO

Mã số doanh nghiệp/Mã số thuế: 0600895930

Đã thông báo thay đổi nội dung đăng ký doanh nghiệp đến Phòng Đăng ký kinh doanh.

Thông tin của doanh nghiệp đã được cập nhật vào Hệ thống thông tin quốc gia về đăng ký doanh nghiệp như sau:

STT	Tên ngành	Mã ngành
1	Bán buôn máy móc, thiết bị và phụ tùng máy khác Chi tiết : Mua bán máy móc, thiết bị và phụ tùng máy công cụ; thiết bị giáo dục, dạy nghề ;	4659
2	Bán buôn máy móc, thiết bị và phụ tùng máy nông nghiệp	4653
3	Gia công cơ khí; xử lý và tráng phủ kim loại Chi tiết : Sản xuất, gia công các sản phẩm cơ khí.	2592(Chính)
4	Lắp đặt hệ thống điện	4321
5	Hoàn thiện công trình xây dựng Chi tiết : Xây dựng nền móng của toà nhà, thử độ ẩm và các công việc thử nước, chống ẩm các toà nhà.	4330
6	Hoạt động xây dựng chuyên dụng khác	4390
7	Lắp đặt hệ thống xây dựng khác Chi tiết : Lắp đặt thang máy, cầu thang tự động, các loại cửa tự động, hệ thống đèn chiếu sáng, hệ thống hút bụi, hệ thống âm thanh.	4329
8	Bán buôn máy vi tính, thiết bị ngoại vi và phần mềm	4651
9	Bán buôn đồ dùng khác cho gia đình Chi tiết : Mua bán thiết bị văn phòng, văn phòng phẩm. điện gia dụng.	4649



2	Thông tin về Kế toán trưởng/Phụ trách kế toán: Họ và tên Kế toán trưởng/Phụ trách kế toán: VŨ THỊ NGUYỆT NGA Điện thoại: 0945518986
3	Địa chỉ nhận thông báo thuế: <i>25B lô 14 đường Trần Khánh Dư, khu đô thị mới Hoà Vượng, Phường Lộc Vượng, Thành phố Nam Định, Tỉnh Nam Định, Việt Nam</i> Điện thoại: 0914406363 – 0350.3677789 Fax: Email:
4	Hình thức hạch toán: <i>Hạch toán độc lập</i>
5	Năm tài chính: Áp dụng từ ngày 1/1 đến ngày 31/12
6	Tổng số lao động: 9
7	Phương pháp tính thuế GTGT:
8	Có báo cáo tài chính hợp nhất: <i>Không</i>
9	Doanh nghiệp có Giấy chứng nhận quyền sử dụng đất tại đảo và xã, phường, thị trấn biên giới; xã, phường, thị trấn ven biển; khu vực khác có ảnh hưởng đến quốc phòng, an ninh: <i>Không</i>



Nơi nhận:

-CÔNG TY CỔ PHẦN CƠ KHÍ CÔNG NGHỆ CAO ASIMO. Địa chỉ: 25B lô 14 đường Trần Khánh Dư, khu đô thị mới Hoà Vượng, Phường Lộc Vượng, Thành phố Nam Định, Tỉnh Nam Định, Việt Nam

-.....;

- Lưu: Nguyễn Xuân Thiên.....

TRƯỞNG PHÒNG

Phạm Thị Phương

ĐỐI TÁC CHIẾN LƯỢC



CÔNG TY CỔ PHẦN CƠ KHÍ CÔNG NGHỆ CAO ASIMO

📍 | **Trụ sở:** Số 25B lô 14 đường Trần Khánh Dư, KĐT mới Hòa Vượng, phường Lộc Vượng, TP Nam Định, tỉnh Nam Định

📍 | **Phân xưởng CNC:** Số 21 xóm Núi, thôn Tiên Hùng, xã Nguyên Khê, huyện Đông Anh, TP Hà Nội

☎ | 090 472 5558 🌐 | www.asimojsc.vn ✉ | info@asimojsc.vn